

JAZZY

SELECT 6



Jazzy Select 6
con seduta elevabile

MANUALE PER L'UTENTE

DIRETTIVE PER LA SICUREZZA



AVVERTENZA! L'impostazione iniziale di questa carrozzina deve essere eseguita da un fornitore autorizzato Pride o da un tecnico qualificato, che dovrà osservare tutte le procedure descritte nel presente manuale.

I simboli riportati di seguito vengono utilizzati nel presente manuale e sulla carrozzina elettronica per identificare avvertenze e informazioni importanti. È molto importante leggerli e comprenderli completamente.



AVVERTENZA! Indica una condizione/situazione potenzialmente pericolosa. La mancata osservanza delle procedure previste può provocare lesioni alle persone, danni ai componenti o malfunzionamento. Sul prodotto, questa icona è rappresentata da un simbolo nero in un triangolo giallo con bordo nero.



OBBLIGATORIO! Queste azioni devono essere eseguite come descritto. La mancata esecuzione delle procedure obbligatorie può provocare lesioni alle persone e/o danni alle apparecchiature. Sul prodotto, questa icona è rappresentata da un simbolo bianco in un punto blu con bordo bianco.



PROIBITO! Queste azioni sono proibite. Non devono mai essere eseguite e per nessun motivo. L'esecuzione di un'azione proibita può causare lesioni personali e/o danni alle apparecchiature. Sul prodotto, questa icona è rappresentata da un simbolo nero con un cerchio rosso e una riga rossa.

L'OBIETTIVO

L'obiettivo dell'ausilio Pride Mobility Products è fornire mobilità alle persone costrette ad una posizione seduta e in grado di azionare una carrozzina elettronica.

Guida rapida di riferimento

Rivenditore autorizzato: _____

Indirizzo: _____

Telefono: _____

Date acquisto: _____

NOTA: Il presente manuale per l'utente è redatto sulla base delle ultime specifiche tecniche e sulle informazioni del prodotto, disponibili al momento della pubblicazione. Pride si riserva il diritto di apportare modifiche qualora fossero necessarie. Qualsiasi modifica apportata ai nostri prodotti può generare lievi differenze tra le illustrazioni e le spiegazioni contenute nel presente manuale ed il prodotto acquistato. La versione più recente del presente manuale è disponibile sul nostro sito web.

NOTA: Questo prodotto è conforme alle normative e prescrizioni WEEE, RoHS e REACH.

NOTA: Questo prodotto soddisfa la classificazione IPX4 (IEC 60529).

NOTA: La Carrozzina Jazzy Select 6 con seduta elevabile ed i suoi componenti sono realizzati in lattice di gomma NON naturale. Per eventuale assistenza tecnica post-vendita si prega di consultare il produttore.



INDICE

I. INTRODUZIONE	4
II. SICUREZZA	5
III. LA CARROZZINA ELETTRONICA	7
IV. MONTAGGIO	11
V. REGOLAZIONI DI COMODITÀ	13
VI. BATTERIE E CARICA	20
VII. CURA E MANUTENZIONE	24

I. INTRODUZIONE

SICUREZZA

Benvenuti alla Pride Mobility Products (Pride). La Carrozzina elettrica acquistata unisce componenti allo stato dell'arte con **sicurezza**, comfort e stile. Siamo certi che queste caratteristiche del design Vi forniranno tutte le comodità attese durante le attività quotidiane. La comprensione delle modalità di uso e cura **sicuri** della Carrozzina elettrica, garantirà anni di funzionamento senza problemi e necessità di assistenza.

Prima di utilizzare la Carrozzina **leggere** ed **osservare** tutte le istruzioni, le avvertenze e le note contenute nel presente manuale e nei manuali aggiuntivi sulle centraline applicate, sui poggiapiedi e sui sistemi di seduta. La Vostra **sicurezza** dipende dal buon senso dell'utente, del fornitore, dell'assistente e del professionista sanitario.

Se il manuale contiene informazioni di difficile comprensione, oppure in caso sia necessaria assistenza per l'installazione o l'uso, si prega di contattare il proprio rappresentante Pride. **La mancata osservanza delle istruzioni contenute nel presente manuale e di quelle ubicate sulla Carrozzina elettrica può provocare lesioni personali e/o danni alla Carrozzina, oltre a invalidare la garanzia.**

CONTRATTO D'ACQUISTO

Accettando la fornitura di questo prodotto, Vi impegnate a non cambiare, modificare o alterare il prodotto, né a rimuovere o rendere inattivi o insicuri dispositivi di protezione o altre funzioni di sicurezza del prodotto; a non evitare, rifiutare o trascurare di installare i kit di aggiornamento forniti di volta in volta dalla Pride per migliorare o preservare l'uso sicuro del prodotto.

SPEDIZIONE E CONSEGNA

Prima di utilizzare la Carrozzina, verificare che la consegna sia completa poiché alcuni componenti possono essere imballati individualmente. In caso di consegna incompleta, contattare immediatamente il proprio fornitore autorizzato. In caso di danni durante il trasporto, relativi all'imballo o al contenuto, contattare l'azienda di trasporto responsabile.

Pride Mobility Products Italia S.r.l.
Via del Progresso, ang. Via del Lavoro
Loc. Prato Della Corte
00065 - Fiano Romano (RM)

NOTA: In casi di smarrimento del presente manuale, è possibile contattare Pride che sarà lieta di inviarvene immediatamente una copia.

II. SICUREZZA

SIMBOLI DI SICUREZZA DEL PRODOTTO

I simboli in basso sono utilizzati sulla Carrozzina elettronica per identificare le avvertenze, le azioni obbligatorie e le azioni proibite. È molto importante leggere e comprendere a fondo i simboli riportati.

NOTA: La guida per la sicurezza del consumatore allegata al Carrozzina elettrica riporta e illustra diverse avvertenze. Prendere nota di tutte le avvertenze e informazioni di sicurezza riportate nella guida per la sicurezza del consumatore e consultare spesso questa risorsa.



Leggere e seguire le informazioni contenute nel manuale per l'utente.

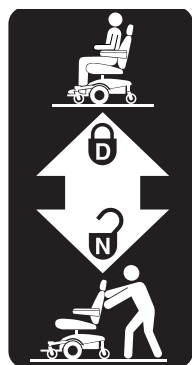

Bloccato e in modalità di guida.

Per passare dalla modalità di guida a quella di sblocco ruote o viceversa, posizionare l'apparecchio su una superficie uniforme e posizionarsi lateralmente rispetto all'apparecchio.

Sbloccato e in modalità sblocco ruote.

II. SICUREZZA

DIRETTIVE PER LA SICUREZZA



OBBLIGATORIO! Non utilizzare la nuova carrozzina elettrica per la prima volta senza aver prima letto e compreso completamente il presente manuale.

La Carrozzina è un ausilio per la quotidianità allo stato dell'arte. Pride fornisce un'ampia varietà di prodotti per soddisfare al meglio le esigenze individuali dei singoli utenti. È opportuno comprendere che la selezione finale e la decisione di acquisto in merito alla tipologia di carrozzina da utilizzare costituisce responsabilità dell'utente della carrozzina, se è in grado di compiere tale decisione, e del suo assistente sanitario (medico curante, fisioterapista, ecc.).

Il contenuto del presente manuale parte dal presupposto che un esperto di dispositivi per la mobilità abbia adattato la Carrozzina alla fisicità dell'utente ed abbia affiancato l'assistente sanitario prescrivente e/o il rivenditore autorizzato Pride nel processo di istruzione all'uso del prodotto.

In alcune situazioni, tra cui particolari stati di salute, è necessario che l'utente faccia pratica nell'uso della Carrozzina in presenza di un assistente qualificato. Per assistente qualificato si intende un familiare o un assistente professionista che sia preparato a coadiuvare l'utente della Carrozzina nello svolgimento di varie attività quotidiane.

All'inizio dell'utilizzo della Carrozzina, durante le attività quotidiane, si incontreranno probabilmente situazioni che richiedono pratica. Procedere gradualmente per raggiungere il completo controllo di manovra attraverso porte, ascensori, rampe, e terreno mediamente sconnesso.

Di seguito sono riportate alcune precauzioni, consigli ed altre considerazioni sulla sicurezza per aiutare l'utente ad apprendere il funzionamento sicuro della carrozzina.

Controllo di Sicurezza Pre-utilizzo

È necessario acquisire familiarità con la Carrozzina e con le sue capacità. Pride raccomanda di effettuare un controllo di sicurezza prima di ciascun utilizzo per accertarsi che la Carrozzina funzioni in sicurezza e con fluidità.

Prima di utilizzare la Carrozzina, effettuare i seguenti controlli:

- Controllare la pressione dei pneumatici. Se sono presenti pneumatici, mantenere il valore della pressione dell'aria in psi/bar/kPa indicato sui pneumatici stessi, senza superarlo.
- Controllare tutte le connessioni elettriche. Verificare che siano salde e prive di corrosione.
- Controllare tutte le connessioni della centralina con la base elettronica. Verificare che siano fissate correttamente.
- Controllare i freni. Si veda il capitolo VII. "Cura e manutenzione".
- Controllare lo stato di carica delle batterie. Si veda il capitolo VI. "Batterie e carica".
- Verificare che le leve di sblocco ruote manuali siano in modalità di guida prima di sedersi sulla carrozzina elettronica.

NOTA: Se si riscontra un problema, contattare il rivenditore autorizzato Pride per assistenza.

III. LA CARROZZINA ELETTRONICA

LA CARROZZINA ELETTRONICA JAZZY SELECT 6 CON SEDUTA ELEVABILE

La Carrozzina elettronica Jazzy Select 6 con seduta elevabile ha due gruppi principali: il gruppo sedile e il gruppo base elettronica. **Vedere figura 1.** Normalmente il gruppo sedile comprende i braccioli, lo schienale e la base del sedile. La base elettronica comprende due gruppi motore/freni, due ruote motrici, quattro ruote direzionali, due batterie e i pannelli di cablaggio. **Vedere figure 1, 2 e 3.**



Figura 1. Carrozzina Jazzy Select 6 con seduta elevabile

III. LA CARROZZINA ELETTRICA

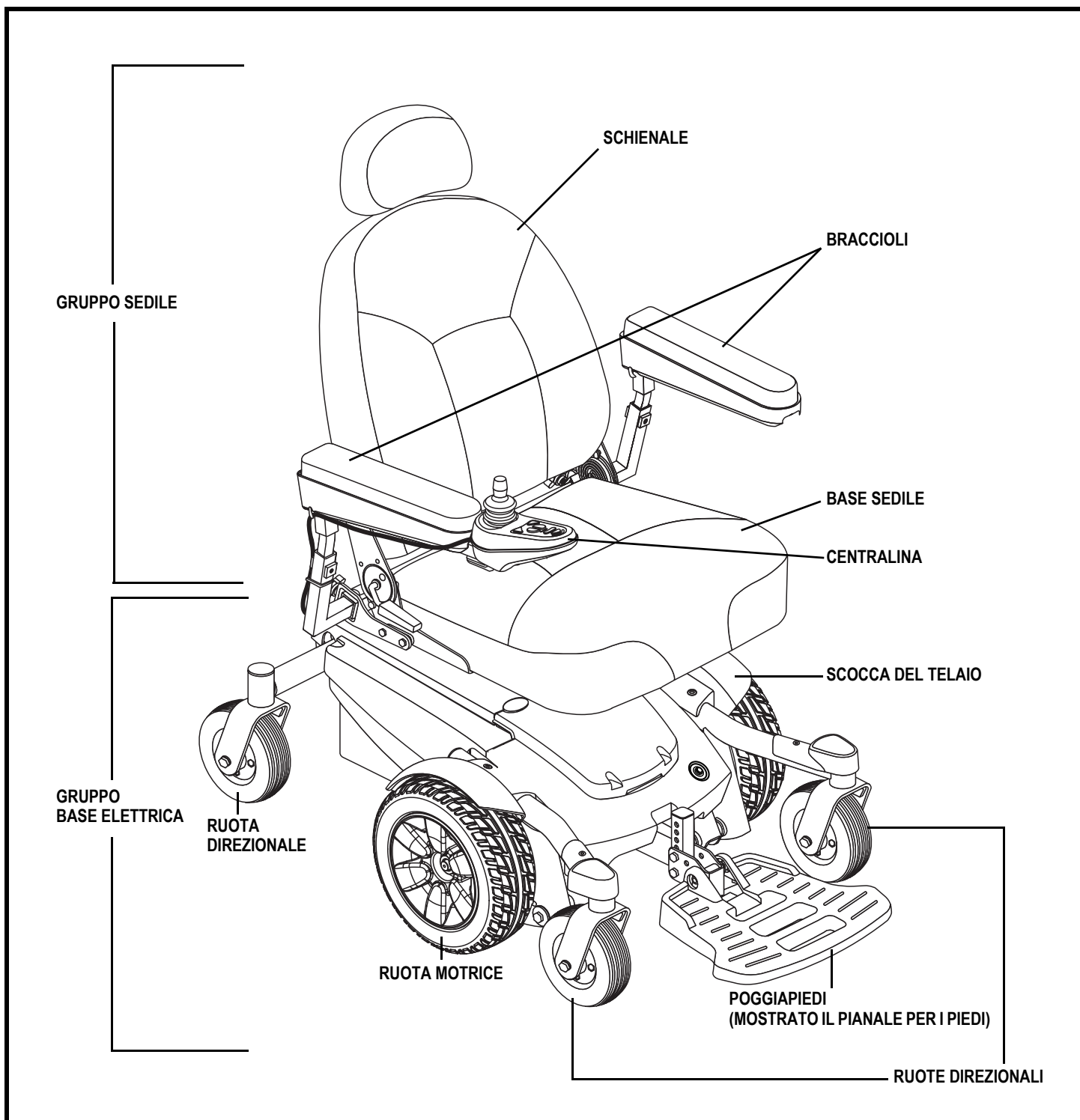

Figura 2. Base elettrica di Jazzy Select 6 con sedile elevabile

Componenti elettrici

I componenti elettrici sono ubicati all'interno della base elettronica. L'interruttore del circuito principale si trova nella parte anteriore della base elettronica. Il modulo di alimentazione si trova sotto la scocca anteriore. **Vedere figura 3.**

Interruttore del circuito principale: L'interruttore del circuito principale è una funzione di sicurezza incorporata nella carrozzina. Quando le batterie e i motori sono sollecitati pesantemente (per esempio da carichi eccessivi), l'interruttore del circuito principale scatta per prevenire danni ai motori e ai componenti elettronici. Se il circuito scatta, lasciare "riposare" la carrozzina per circa un minuto. Quindi premere il pulsante dell'interruttore, accendere la centralina e proseguire con il normale utilizzo. Se l'interruttore del circuito principale continua a scattare, contattare il rappresentante Pride.

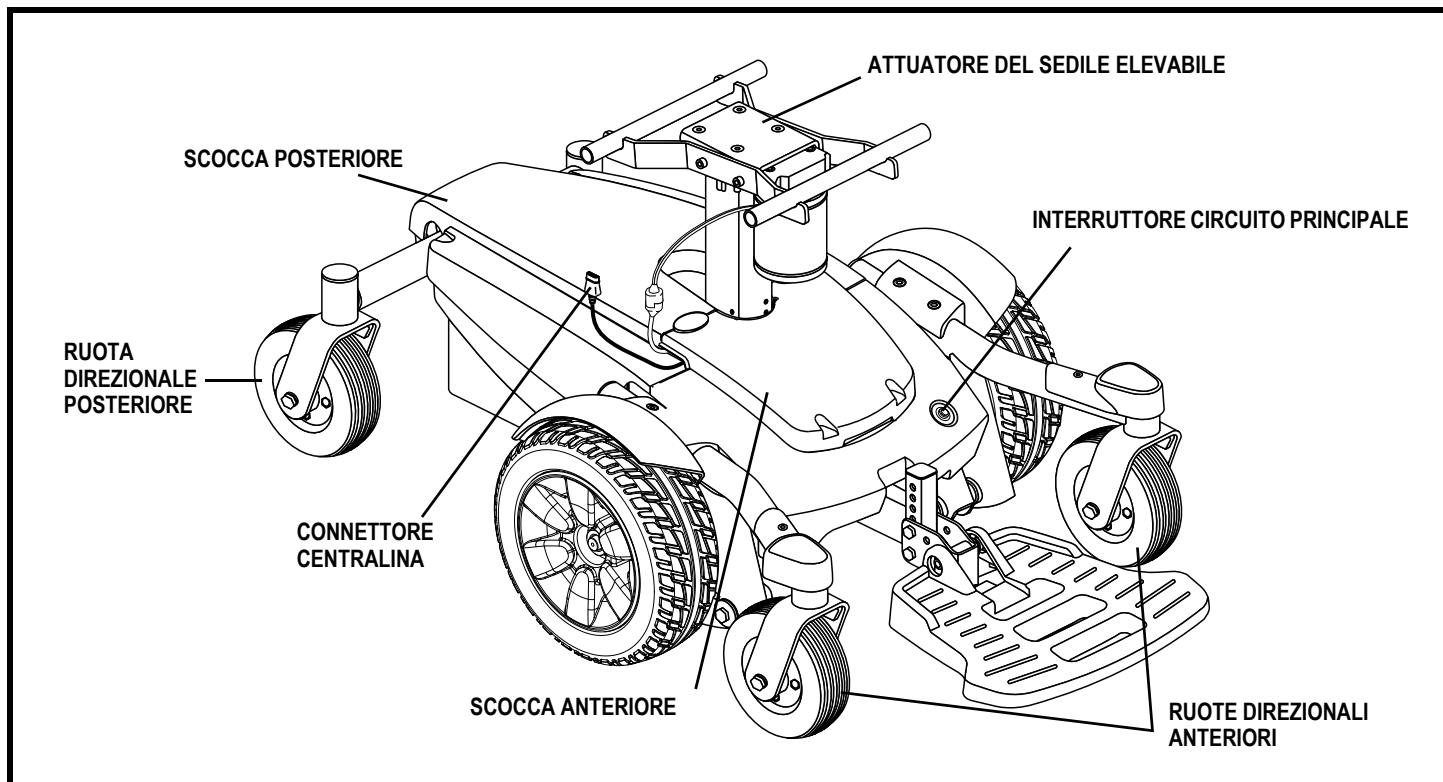
Modulo di alimentazione: Fornisce il collegamento tra il modulo joystick e i motori, le batterie ed il caricabatterie esterno.

III. LA CARROZZINA ELETTRICA



Figura 3. Componenti elettrici di Jazzy Select 6 con sedile elevabile

III. LA CARROZZINA ELETTRONICA

Leve sblocco ruote manuale

La carrozzina elettronica dispone di una leva di sblocco ruote manuale su ciascun motore. Le leve di sblocco ruote consentono di liberare i motori di trazione dalle scatole della frizione e di manovrare la carrozzina manualmente.

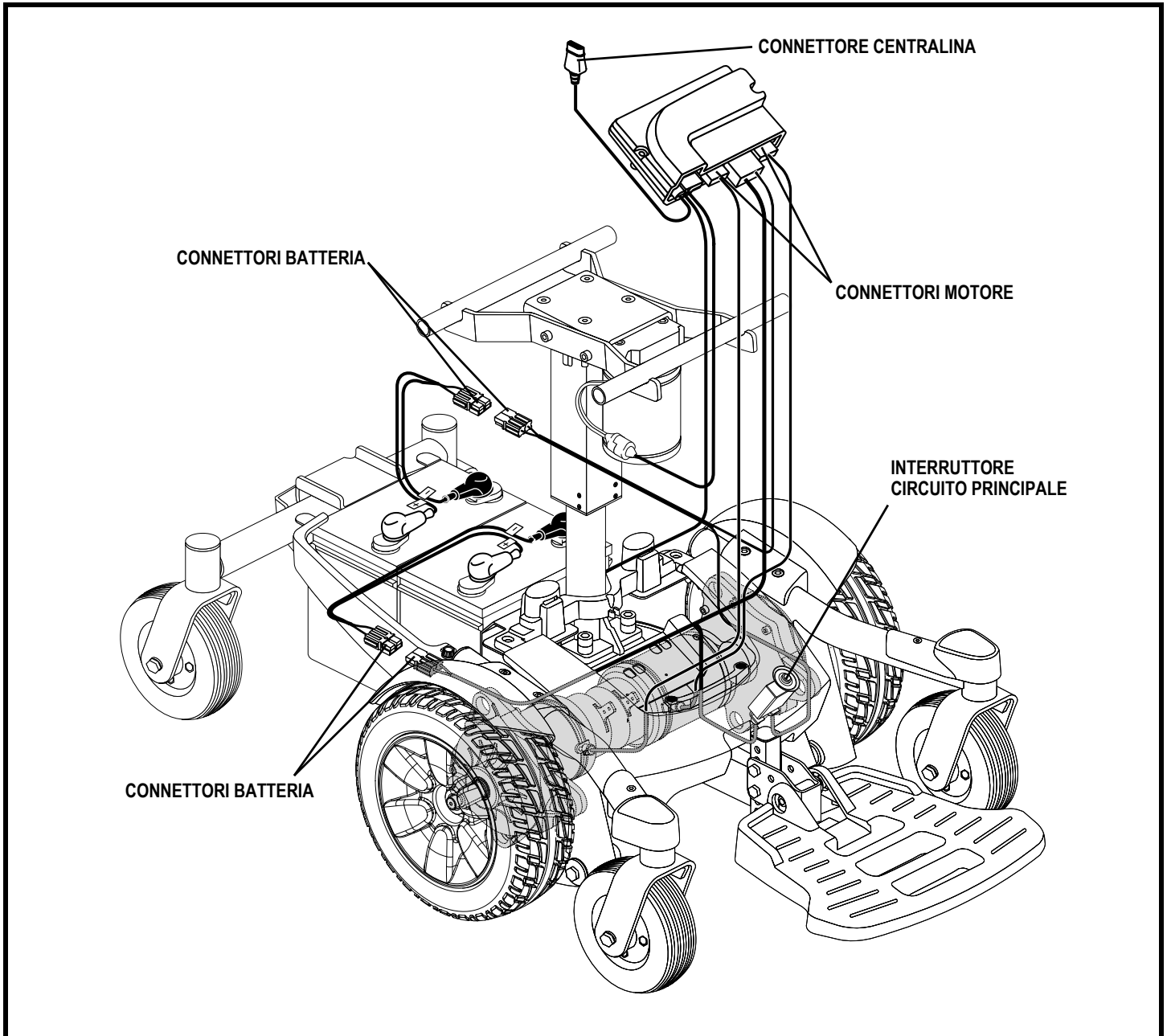

AVVERTENZA! Non usare la carrozzina quando i motori di trazione sono disattivati! Non disattivare i motori di trazione quando la carrozzina si trova in pendenza, poiché potrebbe muoversi liberamente! Attivare la modalità di sblocco ruote solo su una superficie piana.



AVVERTENZA! È importante ricordare che quando la carrozzina è in modalità di sblocco ruote, il sistema frenante è disattivato.

Per attivare o disattivare i motori di trazione:

1. Individuare la leva sul lato destro della base elettronica.
2. Tirare le due leve in avanti per attivare i motori di trazione (modalità di guida). **Vedere figura 4.**
3. Spingere le due leve all'indietro per disattivare i motori di trazione (modalità sblocco ruote). **Vedere figura 5.**

In caso di difficoltà di spostamento di una leva in qualsiasi direzione, spingere leggermente la carrozzina in avanti e all'indietro. La leva dovrebbe quindi muoversi nella posizione desiderata.



AVVERTENZA! Non usare le maniglie di sblocco ruote come punti di fissaggio.



Figura 4. Modalità di guida (Trazione attivata)



Figura 5. Modalità di sblocco ruote (Trazione disattivata)

IV. MONTAGGIO

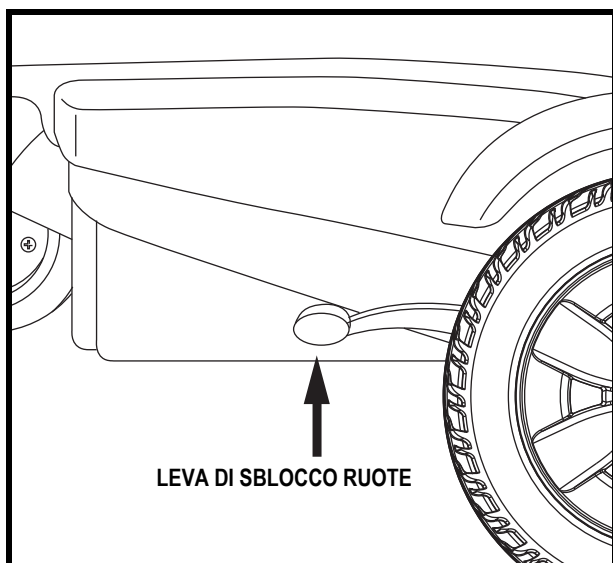
MONTAGGIO INIZIALE

Prima di utilizzare per la prima volta la carrozzina, o dopo averla trasportata, è necessario effettuarne il montaggio.

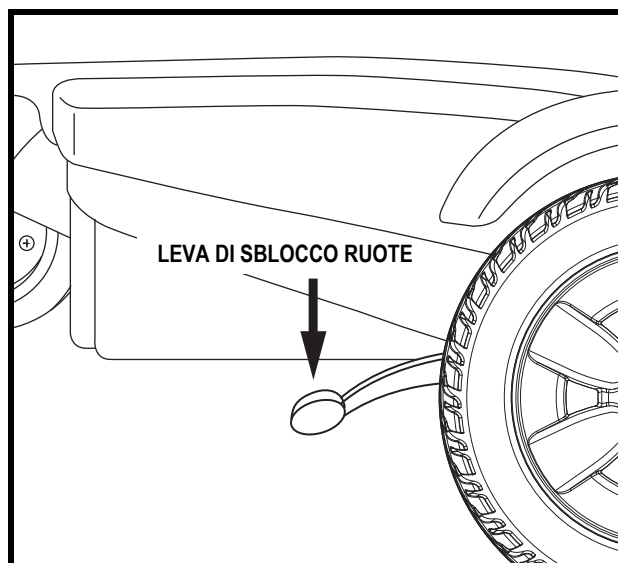
NOTA: *Qualunque dado di blocco in nylon rimosso durante lo smontaggio o la regolazione della carrozzina deve essere sostituito con un nuovo dado. I dadi di blocco in nylon non devono essere riutilizzati poiché ciò può danneggiare l'inserito in nylon e ridurre la sicurezza. I dadi in nylon sostitutivi sono disponibili nei negozi di ferramenta o presso il rivenditore autorizzato Pride.*

Installazione del sedile

Prima dell'uso iniziale o dopo il trasporto della carrozzina, può essere necessario installare il sedile. La maggior parte dei sedili è unita alla base elettronica mediante il sistema di montaggio universale (UMS). L'UMS consiste di parti universali che possono essere agganciate a qualsiasi sedile a schienale medio o alto, a prescindere dalla larghezza o dalla profondità del sedile. I due componenti principali sono estrusioni di alluminio montate sulla base del sedile. Queste estrusioni sono unite ad una coppia di staffe montate sulla base elettronica. **Vedere figura 10.**



AVVERTENZA! Non sollevare il telaio del sedile dai braccioli. I braccioli ruotano liberamente e in questo caso è possibile perdere il controllo del sedile.

Per installare il sedile elevabile elettronicamente:

1. Inclinare il sedile all'indietro e posizionare l'estrusione posteriore sulla base elettronica.
2. Abbassare l'estrusione anteriore sulla base elettronica fin quando il sedile si blocca.
3. Sollevare il fermo di sicurezza del sedile. **Vedere figura 11.**
4. Collegare il connettore di alimentazione alla base elettrica. **Vedere figura 10.**
5. Sollevare il bracciolo dritto, poi indirizzare i cavi della centralina e fissarli con le fascette, come mostrato nella **figura 12.**

NOTA: *È importante che il bracciolo sia sollevato verso l'alto prima di fissare il cablaggio della centralina con le fascette.*



OBBLIGATORIO! Prevenire i danni al cablaggio della centralina! Evitare di spostare i cavi della centralina esternamente all'imbottitura del bracciolo. Dirigere i cavi sotto il bracciolo o verso l'interno dell'imbottitura del bracciolo stesso. Per il cablaggio della centralina, usare i punti di fissaggio corretti, in modo da impedire che resti impigliato nelle ruote motrici, incastrato nel sedile, o danneggiato attraverso le porte.

6. Inserire i cavi della centralina nel connettore sulla base elettronica. **Vedere figura 4.**

NOTA: *Fare riferimento al capitolo V. "Regolazioni di comodità" per ulteriori informazioni sull'installazione e regolazione della centralina.*



Figura 6. Sistema di montaggio universale su Select 6 con sedile elevabile

IV. MONTAGGIO



Figura 7. Blocco di sicurezza del sedile

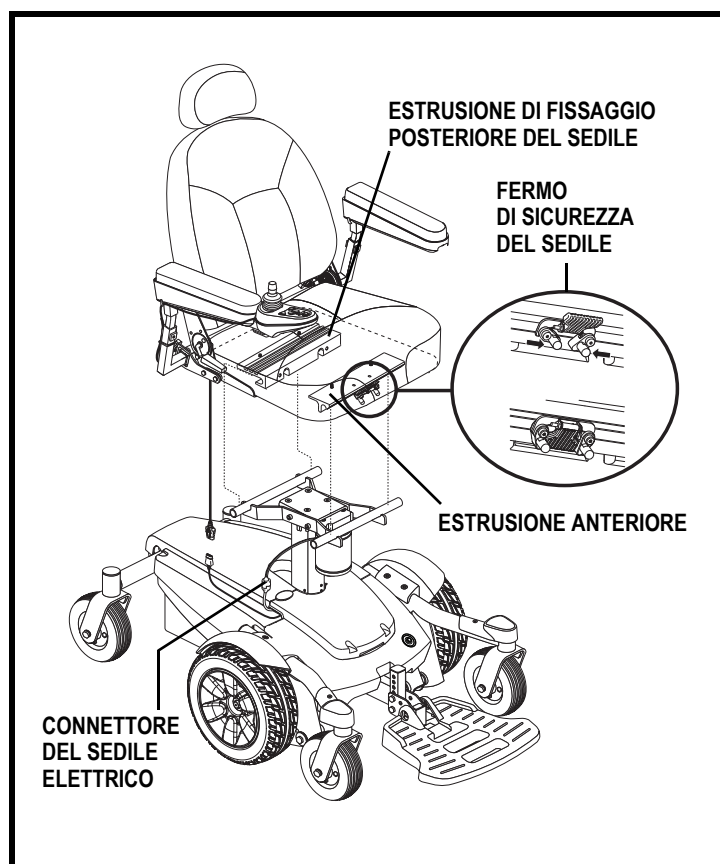

Figura 8. Select 6 con posizionamento del joystick con attuatore seduta elevabile

V. REGOLAZIONI DI COMODITÀ

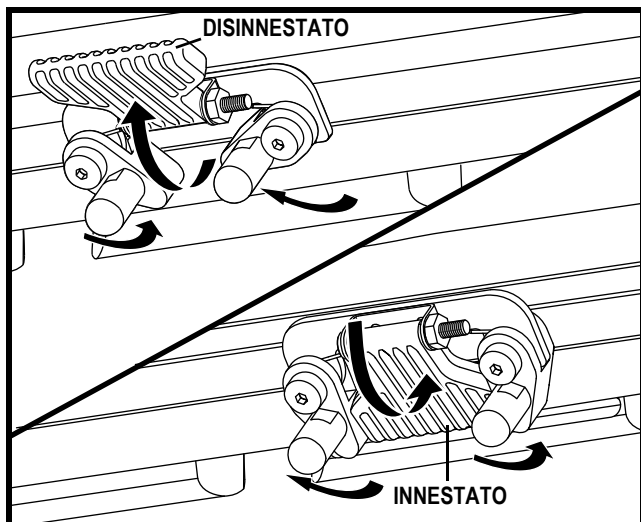
REGOLAZIONI DI COMODITÀ

Dopo avere compreso il funzionamento della carrozzina, può essere necessario effettuare alcune regolazioni per aumentarne la comodità, come altezza del sedile, angolo del bracciolo, altezza e angolo della pedana poggipiedi e posizione della centralina. Consultare le seguenti informazioni prima di effettuare regolazioni di comodità.

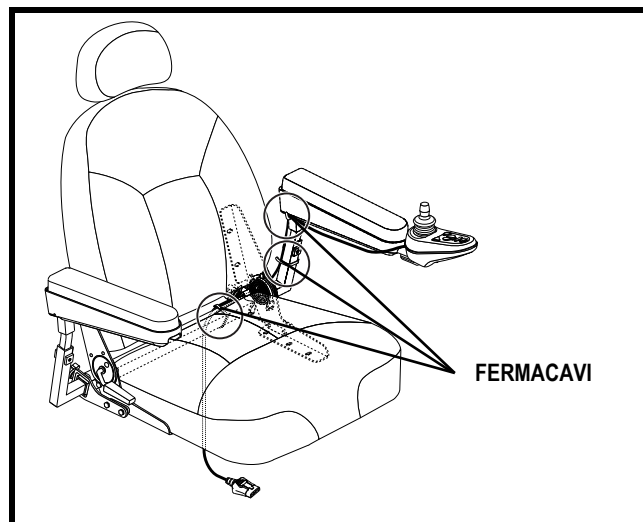
NOTA: Se la carrozzina è dotata di un sistema di seduta opzionale, consultare le informazioni fornite nei manuali separati.

AVVERTENZA! Il centro di gravità della carrozzina elettrica è stato impostato in fabbrica in una posizione che soddisfa le necessità della maggioranza degli utenti. Il Rivenditore autorizzato Pride ha valutato la carrozzina elettrica ed effettuato le modifiche necessarie idonee ai requisiti specifici. Non modificare la configurazione del sedile senza prima contattare Pride o il Rivenditore autorizzato Pride.



AVVERTENZA! Alcuni componenti della carrozzina sono pesanti. Per sollevarli o trasportarli può essere necessaria assistenza. Consultare la tabella delle specifiche tecniche per il peso individuale dei componenti prima di smontare la carrozzina.

AVVERTENZA! Prima di eseguire regolazioni/riparazioni, rimuovere l'occupante dalla carrozzina.

Regolazione altezza sedile

La carrozzina elettrica è dotata di un sedile elevabile elettrico. È possibile modificare l'altezza del sedile tramite la centralina.

Per modificare l'altezza del sedile:

1. Premere il tasto on/off per accendere la carrozzina e la centralina. **Vedere figura 9.**
2. Premere il tasto dell'attuatore desiderato per selezione la modalità attuatore. **Vedere figura 9.**
3. Spingere il joystick in avanti per sollevare il sedile nella posizione desiderata.
4. Tirare il joystick all'indietro per abbassare il sedile nella posizione desiderata.
5. Premere il tasto on/off per tornare in modalità di guida. **Vedere figura 9.**



AVVERTENZA! Non consentire al motore di girare per più di alcuni secondi dopo che il meccanismo ha raggiunto il limite massimo o minimo.

NOTA: Per ulteriori informazioni sul funzionamento del sedile elevabile elettrico, contattare il fornitore autorizzato Pride.

V. REGOLAZIONI DI COMODITÀ

AVVERTENZA! L'opzione del sedile elevabile elettrico è prevista per l'uso esclusivo su superfici piane. Non sollevare mai il sedile dalla posizione minima su una superficie inclinata. La mancata osservanza di questa avvertenza può causare il ribaltamento della carrozzina.



AVVERTENZA! Non sollevare mai il sedile dalla posizione minima quando si usa la carrozzina su superfici sconnesse o non uniformi. La mancata osservanza di questa avvertenza può causare il ribaltamento della carrozzina.

AVVERTENZA! Non sollevare mai il sedile quando la carrozzina è in modalità di sblocco ruote.

AVVERTENZA! Allacciare sempre la cintura di posizionamento quando si usa la seduta elevabile elettronicamente.



AVVERTENZA! Pericolo di aggancio! Mantenere libera la zona intorno all'attuatore quando si abbassa il sedile elettrico.

NOTA: L'opzione del sedile elevabile elettronicamente dispone di un sistema che riduce la velocità della carrozzina di due terzi quando il sedile è sollevato più di circa 19 mm. Verificare sempre che questo sistema funzioni correttamente prima di usare la carrozzina.



Figura 9. Centralina e tastiera VR2 a 6 tasti

V. REGOLAZIONI DI COMODITÀ

Regolazione del Reclino Manuale

Se la carrozzina dispone di un sedile con reclino manuale, è possibile regolare l'angolazione dello schienale con l'apposita manopola. **Vedere figura 10.**

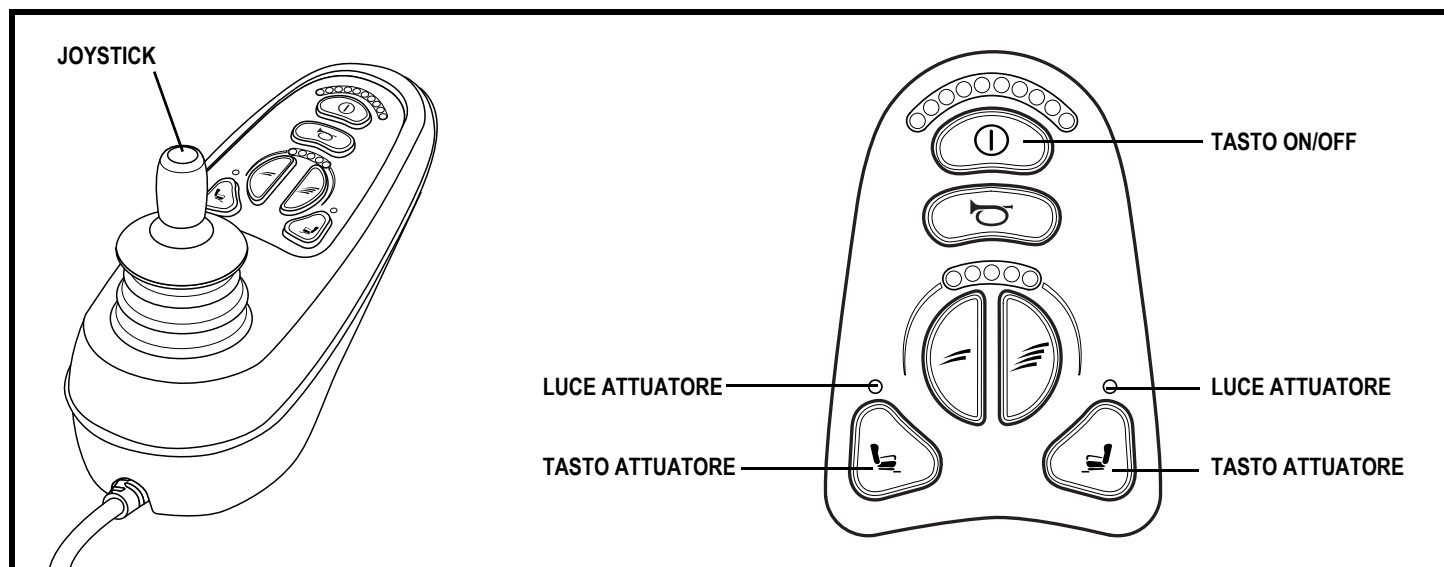
Per regolare l'angolazione di inclinazione:

1. Rimuovere le viti di regolazione dell'inclinazione da ogni cerniera del sedile.
2. Posizionare lo schienale sull'angolazione desiderata.
3. Reinstallare le viti di regolazione dell'inclinazione su ogni cerniera del sedile.

Regolazione dell'angolazione dello schienale

Se la carrozzina è dotata di uno schienale regolabile, è possibile collocarlo su quattro (4) diverse angolazioni: 90°, 102°, 105° o 107°.

Per regolare l'angolazione dello schienale:

1. Rimuovere le viti di regolazione da ogni cerniera del sedile.
2. Posizionare lo schienale sull'angolazione desiderata.
3. Reinstallare le viti di regolazione su ogni cerniera del sedile e stringerle.



Figura 10. Regolazione dei braccioli e dello schienale

Regolazione della larghezza del bracciolo

È possibile modificare la larghezza di un bracciolo indipendentemente dall'altro.

NOTA: *La modifica della larghezza del bracciolo aumenta la larghezza complessiva della carrozzina.*

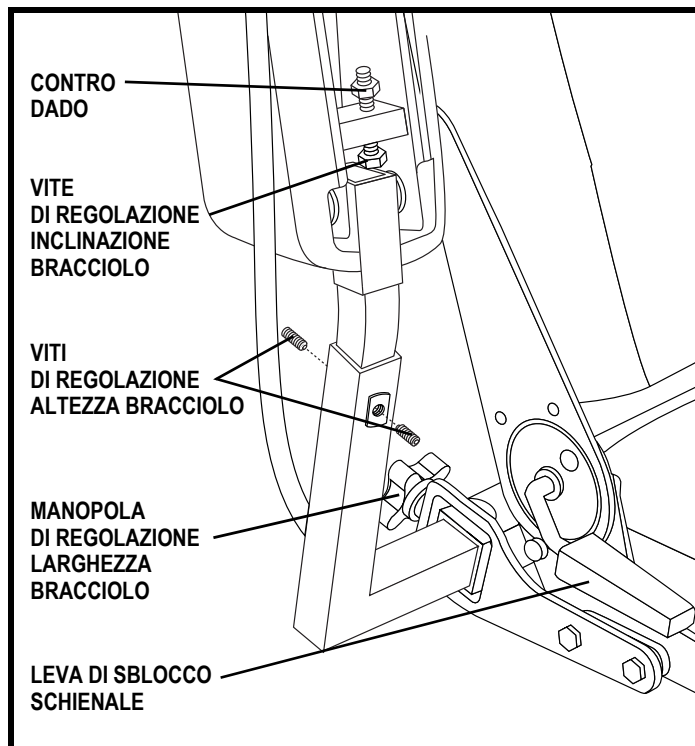
Per cambiare la larghezza del bracciolo:

1. Individuare la manopola di regolazione su ogni lato della staffa del bracciolo. **Vedere figura 10.**
2. Allentare la manopola di regolazione.
3. Spingere i braccioli verso l'interno o verso l'esterno alla larghezza desiderata.
4. Stringere la manopola di regolazione.

Regolazione dell'angolazione del bracciolo

Per cambiare l'angolazione del bracciolo:

1. Sollevare il bracciolo verso l'alto in modo che sia perpendicolare al pavimento. **Vedere figura 10.**
2. Ruotare la vite di regolazione per sollevare o abbassare la parte anteriore del bracciolo.
3. Stringere le viti per fissare il bracciolo.

Regolazione dell'altezza del bracciolo

Per cambiare l'altezza del bracciolo:

1. Allentare le viti di regolazione del bracciolo. **Vedere figura 10.**
2. Sollevare o abbassare il bracciolo all'altezza desiderata.
3. Stringere le viti per fissare il bracciolo.

V. REGOLAZIONI DI COMODITÀ

Posizione della centralina

È possibile spostare la centralina verso il bracciolo o in direzione opposta, oppure modificare la posizione della centralina per uso con la mano destra o sinistra.



AVVERTENZA! Posizionare la struttura della centralina in modo che non resti incastrata nel telaio del sedile o in quello della base elettronica.

Per spostare la centralina:

1. Sollevare il bracciolo in modo che sia perpendicolare al pavimento.
2. Allentare la vite sulla staffa della centralina. **Vedere figura 11.**
3. Spostare la centralina dentro o fuori dal bracciolo sulla posizione desiderata.
4. Stringere la vite per fissare la centralina.

Per cambiare l'ubicazione della centralina:

1. Spegnerne l'alimentazione della centralina.
2. Scollegare il connettore della centralina dalla base elettronica.
3. Tagliare le fascette che fissano il cavo della centralina al bracciolo.
4. Sollevare i braccioli.
5. Allentare la vite di fissaggio sulla parte inferiore di ogni bracciolo. **Vedere figura 11.**
6. Far scorrere la centralina al di fuori del bracciolo.
7. Posizionare la centralina nell'altro bracciolo.
8. Stringere la vite per fissare la centralina.
9. Indirizzare il cablaggio della centralina lungo il telaio del sedile e fissarlo con fascette. **Vedere figura 8.**
10. Collegare il cavo della centralina alla base elettronica. **Vedere figura 2.**



Figura 11. Parte interna del bracciolo

V. REGOLAZIONI DI COMODITÀ

Regolazione dell'angolazione della pedana poggiatesta

L'altezza del pianale poggiatesta è facilmente regolabile a diverse altezze con incrementi di 1,27 cm.

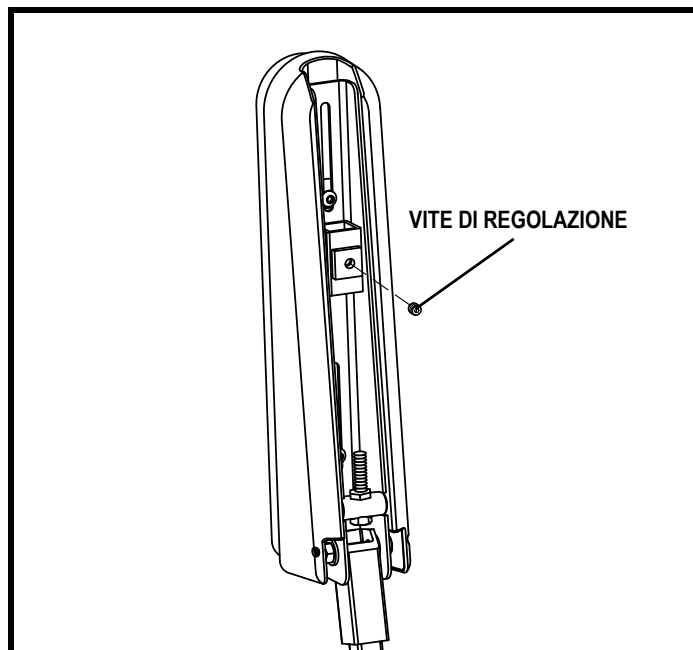
Per alzare o abbassare la pedana poggiatesta:

1. Rimuovere la bulloneria dal supporto della pedana poggiatesta. **Vedere figura 12.**
2. Sollevare o abbassare la pedana poggiatesta all'altezza desiderata.
3. Reinstallare la bulloneria nella staffa della pedana poggiatesta e avvitare.

Regolazione della profondità della pedana poggiatesta

Per regolare la profondità della pedana poggiatesta:

1. Rimuovere la bulloneria dal supporto della pedana poggiatesta. **Vedere figura 12.**
2. Spostare la pedana poggiatesta verso l'interno o l'esterno alla profondità desiderata.
3. Reinstallare la bulloneria nella staffa della pedana poggiatesta e avvitare.

Regolazione dell'angolazione della pedana poggiatesta

È possibile regolare l'angolazione della pedana poggiatesta. **Vedere figura 12.**

Per regolare l'angolazione della pedana poggiatesta:

1. Sollevare la pedana poggiatesta e localizzare la vite di regolazione.
2. Girare la vite di regolazione per alzare o abbassare la parte anteriore della pedana poggiatesta.



Figura 12. Regolazione della pedana poggiatesta

V. REGOLAZIONI DI COMODITÀ

Pedane Swing-away (SFR)

Le pedane swing-away (SFR) consentono di ruotare le pedane lateralmente prima di salire o scendere dalla carrozzina elettrica. **Vedere figura 13.**

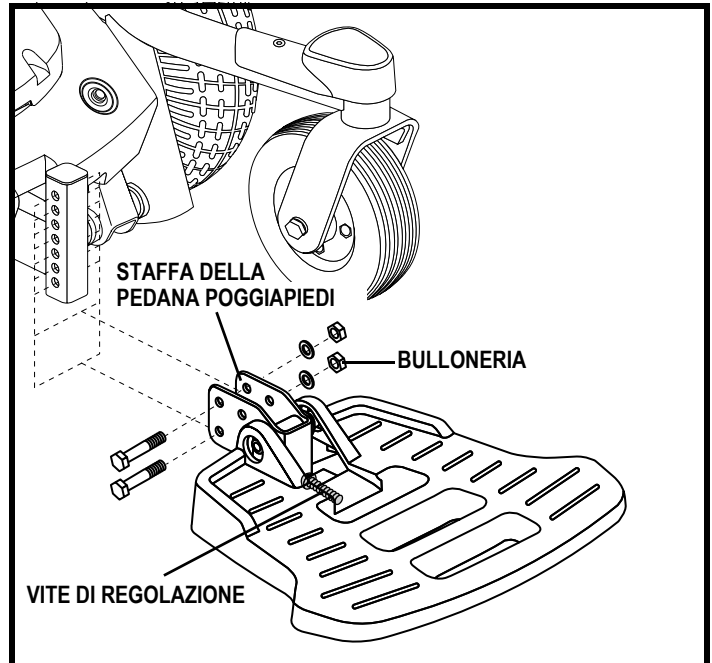
Per ruotare le SFR:

1. Spingere la leva di rilascio verso l'interno.
2. Ruotare le SFR.

Per regolare la lunghezza delle SFR:

1. Estrarre le viti di regolazione dalla prolunga della pedana.
2. Far scorrere la pedana in su o in giù fino alla lunghezza desiderata.
3. Reinstallare le due viti di regolazione.

Pedane elevabili

Le pedane elevabili (ELR) offrono un'infinita gamma di regolazioni per l'angolazione della gamba e la regolazione del poggiatesta in un range di 30,48-48,26 cm. **Vedere figura 14.**

Per ruotare le ELR:

1. Spingere la leva di rilascio A.
2. Ruotare gli ELR.

Per regolare l'angolo ELR:

1. Spingere verso il basso la leva di rilascio B.
2. Spostare il poggiatesta sull'angolazione desiderata.

Per regolare la lunghezza delle ELR:

1. Estrarre le due viti di regolazione dal lato di ciascuna prolunga del poggiatesta.
2. Far scorrere il poggiatesta in su o in giù fino alla lunghezza desiderata.
3. Reinstallare le due viti di regolazione.



Figura 13. Pedana swing-away



Figura 14. Pedane elevabili

V. REGOLAZIONI DI COMODITÀ

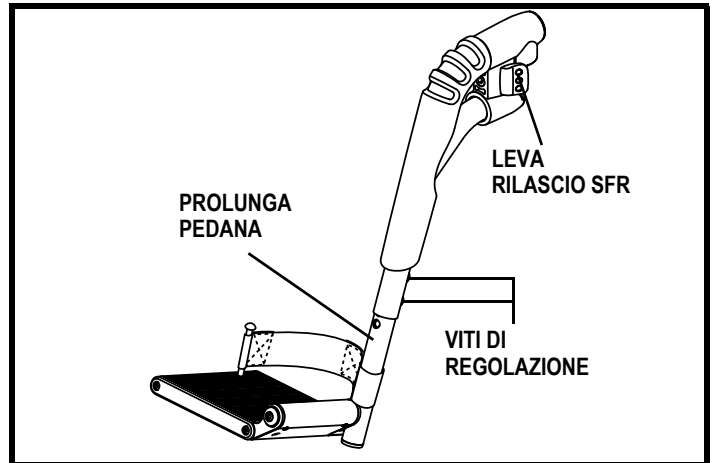
Cintura di posizionamento

La Carrozzina elettrica può disporre di una cintura di posizionamento regolabile secondo la comodità dell'operatore. Vedere figura 15. La cintura di posizionamento è progettata per sostenere l'operatore in modo che non scivoli verso il basso o in avanti sul sedile e può essere regolata per maggiore comfort dell'operatore. La cintura di posizionamento non deve essere usata come dispositivo di contenimento.

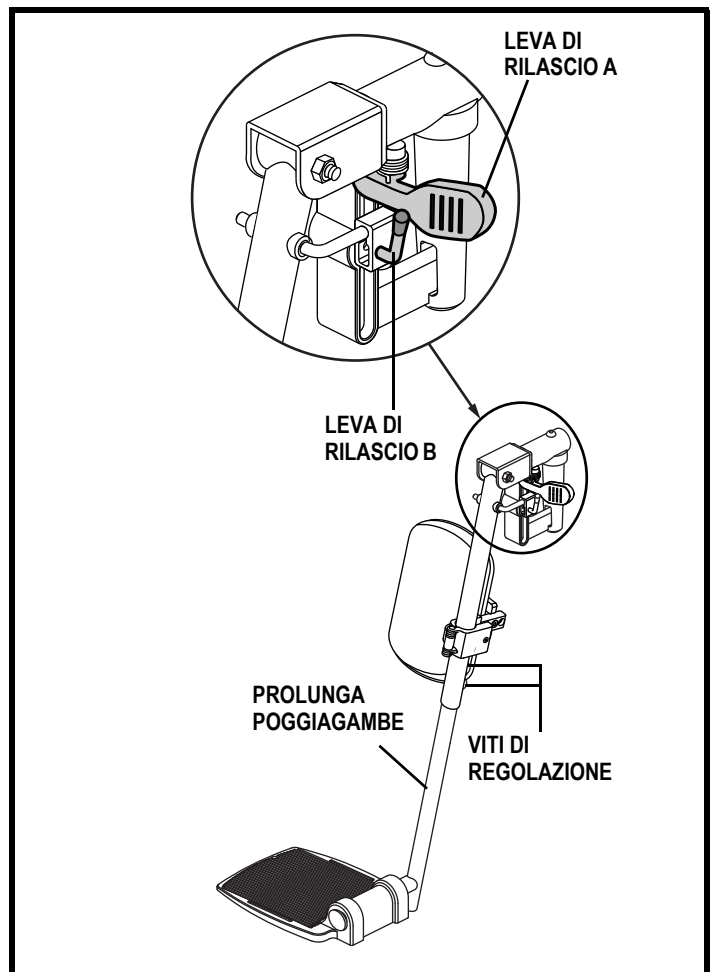

Figura 15. Regolazione della cintura di posizionamento



AVVERTENZA! La cintura di posizionamento non è progettata per essere usata come la cintura di sicurezza di un veicolo a motore. Inoltre la Carrozzina non è idonea per essere utilizzata come sedile in un veicolo. Chiunque viaggi in un veicolo deve essere legato correttamente con la cintura ai sedili approvati dal produttore del veicolo stesso.

AVVERTENZA! La cintura di posizionamento deve sempre essere allacciata. Evitare che la cintura di posizionamento cada a terra in quanto si potrebbe incastrare.

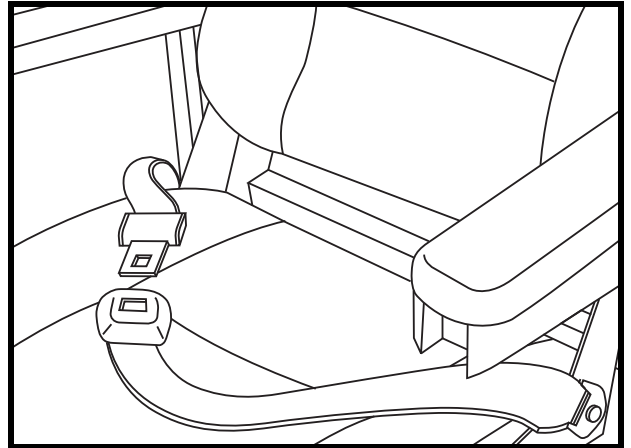
Per installare la cintura di posizionamento:

1. Rimuovere la vite del bracciolo che unisce la cerniera del sedile alla base sulle due cerniere sinistra e destra.
2. Inserire la vite attraverso la rondella in dotazione, la cintura di posizionamento e nella base del sedile per ogni lato del sedile della Carrozzina.
3. Stringere le due viti.

Per regolare la cintura di posizionamento:

1. Una volta seduti, inserire la linguetta metallica su un lato della cintura nell'alloggiamento in plastica sul lato opposto fino al clic. Vedere figura 15.
2. Tirare la cinghia in eccesso attaccata alla linguetta metallica fino a quando è salda, ma non stretta da risultare scomoda.

Per rilasciare la cintura di posizionamento:

1. Premere il meccanismo a pulsante sull'alloggiamento di plastica.

OBBLIGATORIO! Prima dell'uso, accertarsi che la cintura di posizionamento sia adeguatamente fissata alla Carrozzina elettrica e che sia regolata secondo la comodità dell'operatore.



OBBLIGATORIO! Prima di ogni utilizzo della Carrozzina elettrica, verificare che la cintura di posizionamento non presenti componenti allentate o danni, tra cui strappi, segni di usura, parti metalliche piegate, o meccanismi di chiusura danneggiati, sporchi o rotti. Se si riscontra un problema, contattare il rivenditore autorizzato Pride per assistenza e riparazioni.

VI. BATTERIE E CARICA

BATTERIE E CARICA

La carrozzina utilizza due batterie a ciclo continuo, a lunga durata da 12 volt. Le batterie sono sigillate ed esenti da manutenzione; dunque, non necessitano il controllo del livello del fluido degli elettroliti. Le batterie a ciclo continuo sono concepite per sopportare voltaggi molto bassi prima della ricarica. Anche se somigliano esteriormente alle batterie di un'automobile, non sono intercambiabili con queste ultime. Le batterie delle automobili non sono concepite per sopportare voltaggi molto bassi per lunghi periodi, e non sono adatte per l'uso in sicurezza sulle carrozzine elettriche.



OBBLIGATORIO! I gruppi batteria, i terminali ed i relativi accessori contengono piombo e composti del piombo. Per maneggiare le batterie indossare occhiali e guanti e lavare le mani ad operazione ultimata.



PROIBITO! Usare sempre due batterie dello stesso tipo, stessa composizione chimica e capacità amp-ora (Ah). Consultare la tabella delle specifiche tecniche contenuta nel presente manuale ed in quello fornito con il caricabatterie per il tipo e le capacità raccomandate.



AVVERTENZA! Contattare il fornitore Pride autorizzato in caso di domande sulle batterie della Carrozzina.

Carica delle batterie

Il caricabatterie è essenziale per offrire una lunga durata delle batterie. Il caricabatterie è progettato per ottimizzare le prestazioni della Carrozzina caricando le batterie in modo sicuro, rapido e semplice. Il caricabatterie funziona solamente quando il cavo di alimentazione dello stesso è collegato ad una presa elettrica.



PROIBITO! La rimozione dello spinotto di messa a terra può causare scossa elettrica. Se necessario, installare correttamente un adattatore autorizzato a 3 spinotti in una presa elettrica con accesso per spina a 2 spinotti.



PROIBITO! Non usare mai una prolunga per collegare il caricabatterie. Collegare il caricabatterie direttamente ad una presa a muro standard con cablaggio adeguato.



PROIBITO! Tenere i bambini lontano dalla carrozzina durante la ricarica delle batterie. Pride raccomanda di non caricare le batterie quando la Carrozzina è occupata.



OBBLIGATORIO! Leggere attentamente le istruzioni per la ricarica delle batterie contenute nel presente manuale e nel manuale fornito con il caricabatterie, prima di ricaricarle.



AVVERTENZA! Gas esplosivi possono essere generati durante la ricarica delle batterie. Tenere la Carrozzina ed il caricabatterie lontani da fonti di calore quali fiamme o scintille e fornire un'adeguata ventilazione durante la carica delle batterie.

AVVERTENZA! Le batterie devono essere caricate con il caricatore esterno in dotazione. Non usare un caricabatterie per batterie da automobili.

AVVERTENZA! Controllare che il caricabatterie, i cavi ed i connettori non siano danneggiati prima di ogni utilizzo. Contattare il rivenditore autorizzato Pride se si riscontrano danni.



AVVERTENZA! Non tentare di aprire la scatola del caricabatterie. Qualora il caricabatterie sembri non funzionare correttamente, contattare il rivenditore autorizzato Pride.

AVVERTENZA! Prestare attenzione al caricabatterie che sotto carica potrebbe surriscaldarsi. Evitare il contatto con la pelle e non collocare su superfici che potrebbero essere danneggiate dal calore.

AVVERTENZA! Se il caricabatterie esterno è dotato di fessure di raffreddamento, non cercare di inserire oggetti attraverso queste fessure.

VI. BATTERIE E CARICA



AVVERTENZA! Se il caricabatterie non è stato testato e approvato per uso esterno, evitare di esporlo a condizioni climatiche avverse o estreme. Se il caricabatterie è stato esposto a intemperie e condizioni atmosferiche avverse, dovrà essere riposto in condizioni ambientali standard prima di essere utilizzato. Consultare il manuale fornito con il caricabatterie per ulteriori informazioni.

Per caricare le batterie usando il caricabatterie esterno:

1. Posizionare la parte anteriore della carrozzina vicino ad una presa elettrica standard.
2. Verificare che l'alimentazione della centralina sia spenta e che le leve di sblocco ruote siano in posizione attiva. Consultare il capitolo III. "La carrozzina elettronica".
3. Collegare il caricabatterie esterno con la presa per caricabatterie esterno/programmazione sulla centralina. **Vedere figura 16.**
4. Collegare il caricabatterie esterno ad una presa elettrica.

AVVERTENZA! Le luci LED sul caricabatterie indicano le diverse condizioni del caricabatterie in vari momenti: alimentazione del caricabatterie attiva, caricamento in corso, caricamento completo. Se entro le 24 ore il LED non indica che la carica è stata completata, staccare il caricabatterie dalla corrente e contattare il rivenditore autorizzato Pride. Fare riferimento al manuale fornito con il caricabatterie per tutte le spiegazioni necessarie.



Figura 16. Caricamento della batteria

5. Quando le batterie sono completamente cariche, scollegare il cavo di alimentazione del caricabatterie esterno dalla presa elettrica e quindi dalla centralina.

Inizializzazione delle batterie

Per inizializzare le batterie nuove e ottenere il massimo delle prestazioni:

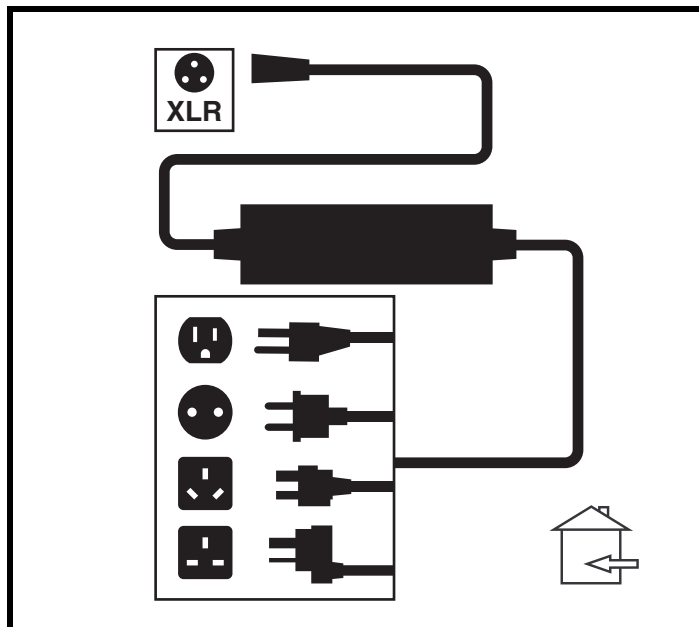
1. Effettuare una ricarica completa delle batterie nuove prima di utilizzarle per la prima volta. Questa carica iniziale porta le batterie a circa il 90% delle prestazioni massime.
2. Guidare la Carrozzina all'interno della casa o nel cortile. Muoversi con molta cautela inizialmente e non allontanarsi troppo fino a quando non si acquisti familiarità con i controlli.
3. Caricare nuovamente le batterie per almeno 8-14 ore e utilizzare nuovamente la Carrozzina. Le batterie dovrebbero superare il 90% del loro potenziale.
4. Dopo quattro o cinque cicli di carica, le batterie sono completamente inizializzate e offrono il 100% di prestazioni e durabilità.

Domande frequenti

Come funziona il caricabatterie?

Il caricatore delle batterie prende la tensione CA (corrente alternata) di una presa a parete standard e la converte in CC (corrente continua) 24 V. Le batterie usano la corrente continua per attivare la Carrozzina. Quando la tensione della batteria è bassa, il caricatore lavora di più per ricaricarla. Quando la tensione della batteria si avvicina alla ricarica completa, il caricatore non lavora più così attivamente per completare il ciclo di ricarica. Quando il caricamento della batteria è completo, l'ampereaggio del caricatore è quasi a zero. In questo modo il caricatore mantiene la carica ma non sovraccarica la batteria.

VI. BATTERIE E CARICA

È possibile utilizzare un caricabatterie diverso?

Per il massimo della sicurezza, efficienza ed equilibrio nel processo di carica delle batterie della Carrozzina, è opportuno utilizzare il caricabatterie fornito da Pride. Pride non consiglia l'utilizzo di altri tipi di caricabatterie (ad esempio, caricabatterie per auto).

NOTA: *Il caricabatterie non funziona dopo che le batterie si sono scaricate quasi a zero. In questo caso, richiedere l'assistenza del rivenditore autorizzato Pride.*

Con quale frequenza è necessario caricare le batterie?

Molti sono i fattori da considerare per decidere la frequenza di carica delle batterie della Carrozzina. Ad esempio, la frequenza di utilizzo della Carrozzina, che può essere quotidiana, oppure saltuaria, lasciando la Carrozzina inutilizzata per intere settimane.

■ **Uso quotidiano**

In caso di utilizzo quotidiano della Carrozzina, caricare le batterie alla fine della giornata d'uso. In questo modo la Carrozzina è pronta ogni mattina per una giornata completa di servizio. Si consiglia di caricare le batterie almeno dalle 8 alle 14 ore dopo un utilizzo quotidiano. Pride consiglia di continuare a caricare le batterie per ulteriori 4 ore dopo che l'indicatore di carica delle batterie segnala la carica completa.

■ **Utilizzo sporadico**

Qualora utilizzate poco la vostra carrozzina elettronica (una volta a settimana o anche meno), dovrete ricaricare le batterie almeno una volta a settimana per almeno 24 ore.

NOTA: *La carrozzina può essere dotata di un dispositivo di promemoria di carica della batteria. Se la carrozzina viene guidata per oltre 8 ore, poi spenta e non messa sotto carica, il dispositivo di promemoria di carica insufficiente si attiva nel momento in cui la carrozzina viene nuovamente accesa.*

Il promemoria di carica viene visualizzato quando la carrozzina è spenta nuovamente. Il LED rosso di sinistra si accenderà quattro (4) volte ad intervalli di 0.5 secondi. Questo accadrà ogni volta in cui la carrozzina sarà spenta con carica insufficiente e durerà fino al ripristino dello stato di carica delle batterie.

Per ripristinare l'indicatore di carica una volta azionato, è importante verificare che la centralina sia accesa prima di attaccare il caricabatterie alla presa del caricabatterie e che resti accesa per tutto il ciclo di carica.

NOTA: *Mantenere le batterie completamente cariche ed evitare di scaricarle completamente. Consultare il manuale fornito con il caricabatterie per le istruzioni di carica. Pride consiglia di ricaricare le batterie almeno 48 continue ore una volta al mese al fine di migliorare la vita e le prestazioni delle batterie.*

In che modo ci si assicura la massima percorrenza per ciclo di carica?

Raramente ci si trova in condizioni di percorrenza ideale—fondo stradale regolare, privo di pendenze, rettilinee, assenza di vento e curve. Più spesso, si incontrano pendenze, crepe del fondo, superfici irregolari e non compatte, curve, vento. Tutte queste condizioni di percorrenza influenzano l'autonomia per ciclo di carica. Di seguito sono riportati alcuni suggerimenti per massimizzare la percorrenza per ciclo di carica.

- Prima dell'utilizzo quotidiano, ricaricare sempre le batterie fino al massimo della carica.
- Pianificare gli itinerari per evitare quanto possibile le pendenze.
- Limitare il peso dei bagagli all'essenziale.
- Mantenere una velocità di crociera costante ed evitare continue fermate e ripartenze.
- Pride consiglia di ricaricare le batterie almeno 48 continue ore una volta al mese al fine di migliorare la vita e le prestazioni delle batterie.

VI. BATTERIE E CARICA

Quale tipo di batteria è opportuno usare?

Si consigliano batterie a ciclo continuo sigillate e che non necessitano di manutenzione. Sia le batterie sigillate a piombo acido sia quelle al gel sono a ciclo continuo e registrano prestazioni analoghe.



AVVERTENZA! Le batterie contengono sostanze chimiche corrosive. Per ridurre il rischio di perdite di liquido o condizioni di esplosione, usare solamente batterie AGM o gel.

Perché le batterie nuove sembrano deboli?

Le batterie a ciclo continuo utilizzano una tecnologia chimica differente da quella delle batterie per automobili, dalle nichel-cadmio o da altri comuni tipi di batteria. Le batterie a ciclo continuo sono concepite per erogare corrente, esaurire la carica, e successivamente effettuare una ricarica relativamente rapida. Le batterie sigillate piombo-acido vanno caricate il più spesso possibile. Esse infatti non hanno una “memoria,” contrariamente a quelle al nichel-cadmio.

Pride lavora in stretta collaborazione con il fornitore di batterie al fine di offrire le batterie più adatte alle esigenze della Carrozzina. Le batterie nuove arrivano quotidianamente in Pride, e vengono inviate ai Clienti pienamente cariche. Nel corso della spedizione, le batterie potrebbero essere esposte a temperature estreme che influiscono sulle prestazioni iniziali. Il calore intenso diminuisce il livello di carica della batteria; il freddo rallenta l'erogazione di elettricità e allunga il tempo necessario alla ricarica (esattamente come avviene con le batterie per automobili).

La stabilizzazione della temperatura delle batterie nuove potrebbe richiedere qualche giorno, così come l'adattamento alla nuova temperatura ambientale. Saranno inoltre necessari diversi cicli di carica—vale a dire scaricamenti parziali seguiti da ricariche complete—per il raggiungimento delle massime prestazioni e della massima durabilità delle batterie. È senza dubbio conveniente dedicare alla corretta inizializzazione delle batterie tutto il tempo che questa operazione richiede.

Come ci si assicura il massimo della durabilità?

Le batterie a ciclo continuo pienamente caricate offrono affidabilità e durabilità. Se possibile, mantenere sempre le batterie della Carrozzina completamente cariche. Le batterie scaricate a fondo, caricate di rado, o poste in rimessaggio senza effettuare ricariche complete possono venire danneggiate permanentemente, con conseguenze di inaffidabilità per la Carrozzina e limitata durabilità delle batterie stesse.

NOTA: Il ciclo di vita di una batteria rispecchia spesso la cura con cui la batteria stessa viene trattata.

Come conservare la Carrozzina e le sue batterie?

Se non si utilizza la Carrozzina con regolarità, si raccomanda di mantenere la vitalità delle batterie ricaricandole con frequenza almeno settimanale.

Se si pianifica di non utilizzare la Carrozzina per un periodo prolungato, effettuare una ricarica completa delle batterie prima di procedere al rimessaggio. Scollegare i morsetti delle batterie e sistemare la Carrozzina in un ambiente caldo e al riparo dall'umidità. Evitare le temperature estreme, come quelle prossime al congelamento o eccessivamente calde, e non tentare MAI di caricare una batteria in stato di congelamento. Una batteria troppo fredda o in stato di congelamento dovrebbe essere lasciata riscaldare per diversi giorni prima di procedere alla ricarica.

Come si utilizzano i mezzi di trasporto pubblici?

Le batterie AGM e quelle al gel sono progettate per l'applicazione su Carrozze ed altri veicoli di mobilità e consentono il trasporto sicuro su aerei, autobus e treni, poiché non esiste il pericolo di perdite di liquido. Si consiglia di contattare la biglietteria dell'azienda di trasporto per stabilire i requisiti specifici di quell'azienda.

Quali sono i requisiti per la spedizione?

Se si desidera utilizzare un corriere per la spedizione della Carrozzina, reimballare la Carrozzina nel contenitore di spedizione originale e spedire le batterie in scatole separate.

VII. CURA E MANUTENZIONE

CURA E MANUTENZIONE

Jazzy è una carrozzina elettrica sofisticata. Come qualunque veicolo a motore richiede una manutenzione regolare. Alcuni controlli possono essere eseguiti dall'utente, ma altri richiedono l'assistenza del rivenditore autorizzato Pride. La manutenzione preventiva è molto importante. Seguendo i controlli di manutenzione preventiva pianificata descritti nel presente paragrafo, è possibile garantire anni di funzionamento senza problemi della Carrozzina. In caso di dubbi sulla cura e la manutenzione della Carrozzina, contattare il proprio rivenditore autorizzato Pride.



AVVERTENZA! Non eseguire la manutenzione della Carrozzina quando il sedile è occupato.

La Carrozzina elettronica, come la maggior parte dei dispositivi alimentati a corrente, è soggetta a danneggiamenti da agenti esogeni. Evitare qualunque contatto con l'umidità.



AVVERTENZA! L'esposizione diretta a acqua o umidità può causare il malfunzionamento elettronico e meccanico della Carrozzina. L'acqua può provocare la corrosione di componenti elettrici e l'ossidazione del telaio della Carrozzina. È necessario esaminare periodicamente la Carrozzina per segni di corrosione provocati dall'esposizione all'acqua, ai liquidi corporei o ad incontinenza. I componenti danneggiati devono essere sostituiti o trattati immediatamente.

In caso di contatto con l'acqua:

1. Asciugare con la massima cura la Carrozzina, utilizzando un panno morbido.
2. Lasciare la Carrozzina per almeno 12 ore, in un luogo asciutto e caldo, per consentire l'evaporazione dei residui d'acqua non visibili.
3. Controllare il funzionamento di joystick e freni prima di riprendere il normale utilizzo della Carrozzina.
4. In caso di anomalie, portare la Carrozzina presso il rivenditore autorizzato Pride. Le carrozzine esposte spesso a fonti di liquido, per esempio per incontinenza, devono essere ispezionate spesso per accertare l'eventuale corrosione e la necessità di sostituzione dei componenti elettronici.

Temperatura

- Alcune delle parti della Carrozzina elettrica sono suscettibili ai cambiamenti drastici di temperatura. Mantenete sempre la vostra Carrozzina ad una temperatura compresa tra gli -8°C e 50°C .
- A temperature estremamente basse, le batterie potrebbero congelarsi. La temperatura specifica di congelamento dipende da una serie diversa di fattori, quali carica delle batterie, uso, e composizione delle batterie (per esempio AGM o Gel).
- Temperature al di sopra dei 50°C possono causare il rallentamento della Carrozzina elettrica. Questo rallentamento è dovuto ad una funzione di sicurezza incorporata nella centralina per prevenire danni al motore e ad altri componenti elettrici.

Raccomandazioni generali

- Proteggere la centralina, e in special modo il joystick, da colpi e urti.
- Evitare l'esposizione prolungata della Carrozzina a condizioni climatiche estreme, come temperature troppo alte, troppo basse, umidità.
- Mantenere la centralina costantemente pulita.
- Controllare tutti i componenti elettronici per garantire che siano correttamente stretti e fissati.
- Verificare che i pneumatici siano gonfiati secondo il valore in psi/bar/kPa indicato su ciascun pneumatico.



AVVERTENZA! Verificare che i pneumatici siano gonfiati secondo il valore in psi/bar/kPa indicato su ciascun pneumatico. Non gonfiare i pneumatici troppo o troppo poco. La pressione bassa può comportare la perdita del controllo e i pneumatici troppo gonfi possono scoppiare. L'eccessivo gonfiaggio delle ruote ne può provocare l'esplosione.

AVVERTENZA! Non utilizzare un tubo ad alta pressione per gonfiare le gomme.

- Utilizzare un balsamo per gomme sui lati dei pneumatici per una migliore conservazione.



AVVERTENZA! Non usare mai un balsamo per la gomma sulla zona del battistrada dei pneumatici; ciò può rendere le gomme scivolose e fare slittare la Carrozzina.

VII. CURA E MANUTENZIONE

- Tutti gli ammortizzatori delle ruote sono prelubrificati e sigillati. Non richiedono alcuna lubrificazione successiva.
- La scocca della Carrozzina è stata trattata con un rivestimento sigillante trasparente. Per conservare l'aspetto lucido è possibile applicare un leggero strato di cera per auto.
- Controllare tutte le connessioni elettriche. Verificare che siano salde e prive di corrosione. Le batterie devono alloggiare bene, con i terminali rivolti verso l'interno, l'uno verso l'altro. Per il corretto layout del cablaggio consultare la relativa etichetta informativa.



AVVERTENZA! Sebbene la Carrozzina abbia superato i requisiti dei test necessari per l'ingresso di liquidi, è opportuno tenere lontani i collegamenti elettrici dalle sorgenti di umidità, compresa la diretta esposizione ad acqua o liquidi corporei o incontinenza. Controllare spesso i componenti elettrici per segni di corrosione e sostituire se necessario.

Controlli quotidiani

- A centralina spenta, controllare il joystick. Assicurarsi che non sia piegato o danneggiato e che ritorni in posizione neutra non appena viene rilasciato. Controllare il manicotto in gomma alla base del joystick. Limitarsi ad ispezionarlo. Non tentare di sistemarlo o ripararlo. In caso di problemi consultare il rivenditore autorizzato Pride.
- Ispezionare visivamente le connessioni della centralina. Assicurarsi che non vi siano fratture e cavi scoperti. In caso di problemi consultare il rivenditore autorizzato Pride.
- Verificare la presenza di parti sgonfie su gomme solide. Le parti sgonfie possono avere un effetto negativo sulla stabilità.
- Controllare le sedute, i braccioli e le pedane, per verificare l'assenza di componenti allentati, di punti deboli o danni. In caso di problemi consultare il proprio rivenditore autorizzato Pride.

Controlli settimanali

- Scollegare e ispezionare la centralina dal retro della base. Verificare l'assenza di corrosione. Contattare il rivenditore autorizzato Pride se necessario.
- Controllare che tutti i componenti della centralina siano fissati alla Carrozzina. Non stringere troppo le viti.
- Controllare la pressione dei pneumatici. Mantenere il valore della pressione dell'aria in psi/bar/kPa indicato sui pneumatici senza superarlo. Se un pneumatico non tiene l'aria, contattare il rivenditore autorizzato Pride per la sostituzione della camera d'aria.
- Controllare i freni. Questo test deve essere eseguito su una superficie piana con almeno un metro di spazio libero in tutte le direzioni attorno alla Carrozzina.

Controllo dei freni:

1. Accendere la centralina e abbassare la leva del selettore di velocità per ridurre quest'ultima al minimo.
2. Dopo un secondo, controllare l'indicatore di carica della batteria. Assicurarsi che rimanga acceso.
3. Spingere il joystick in avanti, lentamente, fino ad avvertire lo scatto dei freni elettrici. Rilasciare immediatamente la pressione sul joystick. L'innesco di ciascun freno elettrico deve essere avvertibile entro pochi secondi dall'azionamento del joystick. Ripetere il controllo altre tre volte, muovendo il joystick indietro, poi verso sinistra, infine verso destra.

Controlli mensili

- Controllare l'usura degli pneumatici delle ruote motrici. Contattare il rivenditore autorizzato Pride per la riparazione.
- Controllare l'usura delle rotelle direzionali. Sostituirle se necessario.
- Controllare le forcelle direzionali per danni o vibrazioni, indicanti la necessità di regolazione o sostituire le sospensioni. Contattare il rivenditore autorizzato Pride per la riparazione.
- Controllare tutta la carrozzina, per verificare che non ci siano cavi sciolti o modifiche delle funzionalità dell'ausilio. Contattare il rivenditore autorizzato Pride per assistenza.
- Mantenere la Carrozzina pulita e libera da sostanze estranee, come accumuli di fango, sporcizia, capelli, residui alimentari o liquidi e quant'altro.

VII. CURA E MANUTENZIONE

Controlli annuali

Portare la Carrozzina presso il rivenditore autorizzato Pride per la manutenzione annuale. Ciò garantisce che la Carrozzina funzioni correttamente ed aiuta a prevenire complicazioni future.

Rimessaggio

Il rimessaggio ideale per la Carrozzina è un luogo privo di umidità e di sbalzi di temperatura. Durante il rimessaggio, scollegare le batterie dalla Carrozzina. Si veda VI. "Batterie e carica".



AVVERTENZA! Il rimessaggio in condizioni non adeguate può causare l'arrugginimento del telaio e il danneggiamento dei componenti elettrici.

Le batterie scaricate a fondo regolarmente e caricate di rado, conservate a temperature estreme, o conservate senza effettuare ricariche complete, possono essere danneggiate in maniera permanente, con conseguente inaffidabilità e limitata durabilità. Si raccomanda di caricare le batterie periodicamente in caso di rimessaggio prolungato per garantire prestazioni adeguate.

In caso di rimessaggio prolungato, è possibile posizionare delle tavole sotto il telaio della Carrozzina per sollevarla da terra. Ciò libera i pneumatici dal peso e riduce la possibilità di formazione di punti piatti nelle aree di contatto dei pneumatici con il suolo.

Smaltimento della Carrozzina

La Carrozzina deve essere smaltita in conformità con le leggi e le normative locali e nazionali in vigore. Contattare l'ente locale per lo smaltimento dei rifiuti oppure il rivenditore autorizzato Pride per le informazioni sul corretto smaltimento dei materiali di imballo della Carrozzina, delle componenti metalliche del telaio, delle componenti di plastica, della parte elettronica, delle batterie, e dei materiali in neoprene, silicone e poliuretano.

Pulizia e disinfezione

- Usare un panno umido e un detergente neutro e non abrasivo per pulire le parti di plastica e metallo della Carrozzina. Evitare l'uso di prodotti che possono graffiare la superficie della Carrozzina.
- Se necessario, pulire il prodotto con un disinfettante approvato. Verificare che il disinfettante sia sicuro per l'uso prima dell'applicazione.

AVVERTENZA! Seguire tutte le istruzioni di sicurezza per uso idoneo del disinfettante prima di applicarlo al prodotto. La mancata osservanza può causare irritazione cutanea o deterioramento prematuro dell'imbottitura e/o delle vernici della Carrozzina.



AVVERTENZA! Non esporre mai la carrozzina ad un getto d'acqua né a diretto contatto con l'acqua. La scocca della Carrozzina, è realizzata in ABS verniciato, che consente la pulizia semplicemente strofinando con un panno umido.

AVVERTENZA! Non utilizzare sostanze chimiche per pulire il sedile in vinile, poiché possono renderlo scivoloso oppure seccarlo e spaccarlo. Usare acqua insaponata ed asciugare bene il sedile.

Sostituzione ruote

Se si dispone di pneumatici e una gomma è a terra, è possibile sostituire la camera d'aria. Se la Carrozzina è dotata di ruote piene, è necessario sostituire tutto il gruppo della ruota. Copertoni, camere d'aria e ruote piene per la sostituzione sono sempre disponibili presso il rivenditore autorizzato Pride.

VII. CURA E MANUTENZIONE

AVVERTENZA! Le ruote della Carrozzina devono essere controllate o sostituite da un rivenditore autorizzato Pride o da un tecnico qualificato.

AVVERTENZA! Verificare che l'alimentazione della centralina sia spenta e la Carrozzina non sia in modalità di sblocco ruote prima di procedere con la sostituzione della ruota.



AVVERTENZA! Per cambiare uno pneumatico, rimuovere solo il dado del cerchione centrale, quindi estrarre la ruota. Se è necessario ulteriore smontaggio, sgonfiare completamente lo pneumatico per evitare che esploda.



Figura 17. Rimozione della ruota motrice

Seguire questi semplici passaggi per riparare rapidamente in sicurezza pneumatici e ruote solide:

1. Spegnerne l'alimentazione della centralina.
2. Verificare che la carrozzina sia in modalità di guida. **Vedere figura 4.**
3. Sollevare e sostenere la base elettrica in modo che la ruota sia sollevata dal terreno almeno 1 pollice (2,5 cm).
4. Per sostituire uno pneumatico, sgonfiarlo completamente prima di rimuovere la ruota.
5. Rimuovere il coprimozzo, se fornito. **Vedere figura 17.**
6. Rimuovere il dado della ruota motrice e la rondella dall'asse. **Vedere figura 17.**
7. Rimuovere la ruota motrice dall'asse. Assicurarsi di mantenere la chiave.
8. Rimuovere i dadi che fissano i cerchi.
9. Rimuovere la vecchia camera d'aria dallo pneumatico e sostituirla con una nuova o sostituire tutto il gruppo in caso di ruota solida.
10. Rimontare i cerchi.
11. Riposizionare la ruota sull'asse. Verificare che la chiave sia inserita nel foro corrispondente.

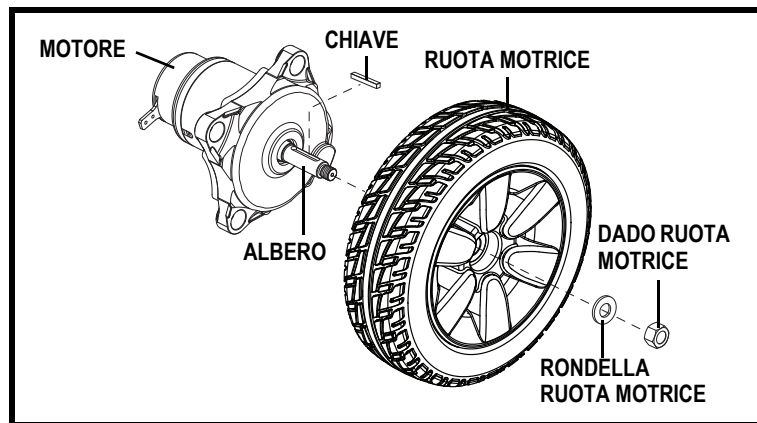

AVVERTENZA! La mancata verifica della corretta installazione della chiave assiale nel foro corrispondente al momento del montaggio della ruota può causare un guasto del freno elettronico, lesioni personali e/o danni al prodotto.

12. Reinstallare il dado della ruota motrice sull'asse e stringere. **Vedere figura 17.**



AVVERTENZA! Verificare che sia il dado sia la rondella siano correttamente installati e stretti.

13. Reinstallare il coprimozzo, se fornito.
14. Gonfiare gli pneumatici secondo il valore in psi/bar/kPa indicato su ciascuno pneumatico.
15. Rimuovere la carrozzina dal supporto della base.

Sostituzione delle batterie

Un diagramma del cablaggio delle batterie è stampato su un'etichetta ubicata sullo sportello della batteria. Consultare il capitolo VI. "Batterie e ricarica" per le specifiche esatte della batteria.



OBBLIGATORIO! I gruppi batteria, i morsetti ed i relativi accessori contengono piombo e composti del piombo. Per maneggiare le batterie indossare occhiali e guanti e lavare le mani ad operazioni ultimate.

VII. CURA E MANUTENZIONE

AVVERTENZA! Le batterie della carrozzina devono essere controllate o sostituite esclusivamente da un rivenditore autorizzato Pride o da un tecnico qualificato.

AVVERTENZA! Non sostituire le batterie quando il sedile è occupato.



AVVERTENZA! Le batterie della carrozzina elettrica sono pesanti. Consultare la tabella delle specifiche tecniche. Se non si è in grado di sollevarle chiedere aiuto. Usare tecniche di sollevamento adeguate ed evitare di superare le proprie possibilità.

AVVERTENZA! Non mischiare batterie vecchie e nuove. Sostituire sempre entrambe le batterie contemporaneamente.



VIETATO! Allontanare strumenti e oggetti metallici dai morsetti della batteria. Il contatto con attrezzi metallici può provocare scosse elettriche.

Per la sostituzione delle batterie può essere necessario quanto segue:

- set prese e cricco metrici/standard
- chiave regolabile

Per sostituire le batterie:

1. Spegnerne l'alimentazione della centralina.
2. Verificare che la carrozzina sia in modalità di guida. **Vedere figura 4.**
3. Rimuovere la scocca posteriore. **Vedere figura 18.**
4. Allentare le viti ad alette gialle e rimuovere il coperchio laterale.
5. Scollegare il cablaggio della batteria posteriore dalla base elettrica. **Vedere figura 18.**
6. Estrarre la batteria posteriore dalla base elettrica.
7. Estrarre la batteria anteriore in avanti.
8. Scollegare il cablaggio della batteria anteriore dalla base elettrica. **Vedere figura 18.**
9. Estrarre la batteria anteriore dalla base elettrica.
10. Rimuovere i cablaggi batteria dalle vecchie batterie e installarli sulle nuove batterie. Verificare che i morsetti siano posizionati in direzione corretta. **Vedere figura 18.**



AVVERTENZA! Verificare i fissaggi in modo che le connessioni siano salde.

11. Reinserire la batteria anteriore nella base elettrica. Verificare che i morsetti della batteria siano rivolti verso la parte anteriore della base. **Vedere figura 18.**
12. Collegare il cablaggio della batteria anteriore alla base elettrica.
13. Portare la batteria anteriore in avanti.
14. Reinserire la batteria posteriore nella base elettrica. Verificare che i morsetti della batteria siano rivolti verso la parte anteriore della base. **Vedere figura 18.**
15. Collegare il cablaggio della batteria posteriore alla base elettrica.
16. Reinstallare il coperchio laterale.
17. Reinstallare la scocca posteriore.

NOTA: *Quando si installa la scocca posteriore, assicurarsi che i cablaggi della centralina e del sedile elettrico siano convogliati attraverso la scanalatura sul lato destro della copertura.*

18. Caricare le batterie. Consultare il capitolo VI. "Batterie e ricarica".

VII. CURA E MANUTENZIONE



Figura 18. Installazione della batteria (sedile rimosso per chiarezza)

VII. CURA E MANUTENZIONE

Quando richiedere l'assistenza di un rivenditore autorizzato Pride

Le seguenti anomalie possono indicare gravi problemi della carrozzina. Se necessario, contattare il rivenditore autorizzato Pride. Prima della telefonata, disporre del numero del modello, del numero seriale, della natura del problema e del codice errore, se disponibile.

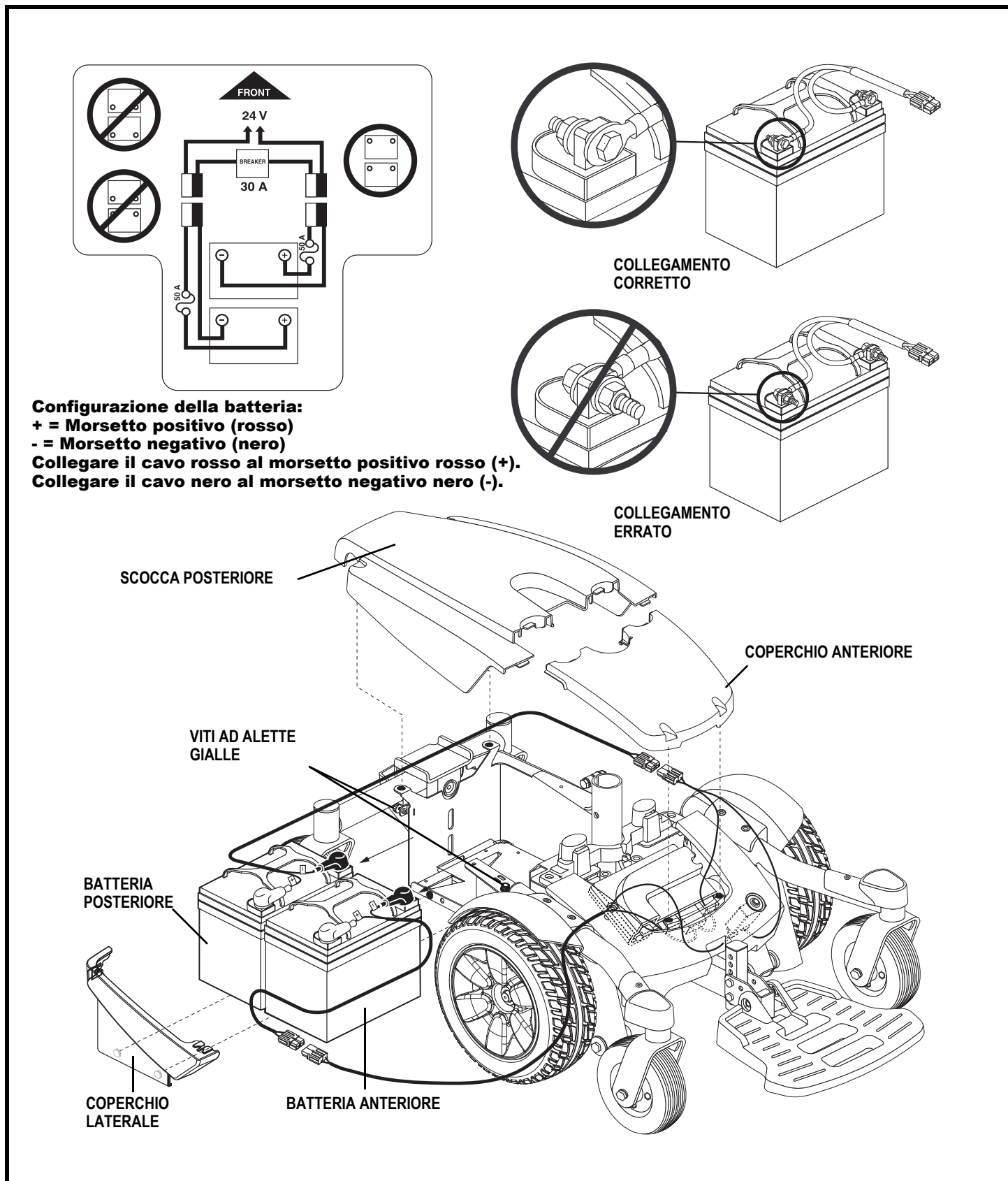
- Rumore motore
- Cavi rotti o danneggiati
- Connettori danneggiati o rotti
- Usura irregolare degli pneumatici
- Movimento a scatti
- Inclinazione laterale
- Gruppi ruote piegati o rotti
- Mancata accensione
- Si accende ma non si muove
- Seduta o componenti della seduta allentati

Manutenzione correttiva

Se l'indicatore di stato della batteria non si illumina quando si accende l'alimentazione:

- Controllare le connessioni del cablaggio. Verificare che siano salde.
- Controllare l'interruttore di circuito. Reimpostarlo se necessario.
- Controllare le connessioni della batteria.

Se le condizioni suddette sono normali, è possibile testare il carico della batteria con uno strumento apposito. Questi strumenti sono disponibili nei negozi specializzati per automobili. Scollegare entrambe le batterie prima di effettuare il test di carica e seguire le istruzioni allegate allo strumento. Se una delle batterie non supera il test, sostituirle entrambe. Se la carrozzina continua a non alimentarsi, contattare il rivenditore autorizzato Pride.

Jazzy Select 6



**Jazzy Select 6
con seduta elevabile**



Serial #